

Les Produits MURPHCO Ltée

DONNÉES TECHNIQUES

CRÉPINE MOULÉE

DESCRIPTION

Crépine pour drain de toit plat faite en aluminium moulée en usine disponible en trois formats, soit la petite à 16 orifices, la moyenne à 22 orifices ou la grosse à 31 orifices. La crépine est compatible avec les drains de cuivre *Murphco** étant insérée à l'intérieur du manchon. De plus, la crépine peut s'adapter à tous les types de drains existants grâce à ses pattes ajustables enrobées de plastique agrippant qui sont serrées à l'intérieur du manchon ou corps du drain. Cette crépine peut servir au contrôle du débit d'eau en réduisant le nombre d'orifices, voir tableau page 4.

DESCRIPTION TECHNIQUE DU PRODUIT FINI

Couleur : Aluminium (gris métallique)

Crépine : Aluminium moulé

Série: 1100

Pattes : Aluminium extrudé

6063 T5 plein

Bout arrondi

Robe : Plastique Color Guard Rouge

No. 17545

Vis : Acier inoxydable

2 vis de ¼" - 20 x 3"

2 vis de ¼" - 20 x ¾"

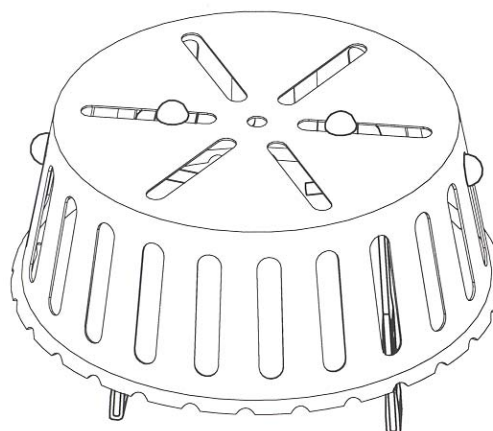

Crépine moulée

Dimensions							
FORMATS	PETITE		MOYENNE		GROSSE		
Hauteur	3½"	90 mm	3½"	90 mm	3½"	90 mm	
Diamètre maximum de la crépine	6¾"	173 mm	9⅛"	232 mm	13¾"	350 mm	
Hauteur des pattes	6¾"	170 mm	6¾"	170 mm	6¾"	170 mm	
Distance entre les pattes	min.	1"	25 mm	3⅜"	85 mm	9"	228 mm
	max.	6¾"	173 mm	9⅛"	232 mm	13¾"	350 mm
Poids total de l'assemblage	12,17 oz	345 g	16,4 oz	465 g	29.8 oz	845 g	

CRÉPINE MOULÉE

INSTALLATION

Généralité:

La crépine moulée s'installe sur tous les types de drains existants ou neufs d'un diamètre intérieur variant de 25 mm à 350 mm (1" à 13³/₄"), selon le format de la crépine sélectionnée. La crépine est maintenue en place à l'aide des deux pattes ajustables. Les deux pattes sont serrées en position finale à l'aide de vis en acier inoxydable contre la paroi intérieure du drain ou du manchon et même, spécialement pour la grosse crépine, à l'intérieur du bâti d'un drain mécanique. La grosse crépine a été développée comme crépine de remplacement pour les drains mécaniques dont les crépines originales ne sont plus disponibles sur le marché.

Ainsi l'enrobage de plastique caoutchouté des pattes s'agrippe aux parois du drain, retient solidement la crépine et prévient la réaction chimique entre les matériaux.

Assemblage typique d'un drain de cuivre *Murphco** et d'une crépine moulée:

La crépine moulée s'installe et s'enlève facilement, avec rapidité sans outil spécial, tout simplement en insérant la crépine dans le manchon du drain et en ajustant les pattes grâce aux 4 vis. Positionner la crépine, ajuster les pattes et serrer fortement les deux vis du haut pour bloquer les pattes puis terminer en serrant les deux vis de côté contre la paroi intérieure du manchon pour retenir la crépine en place.

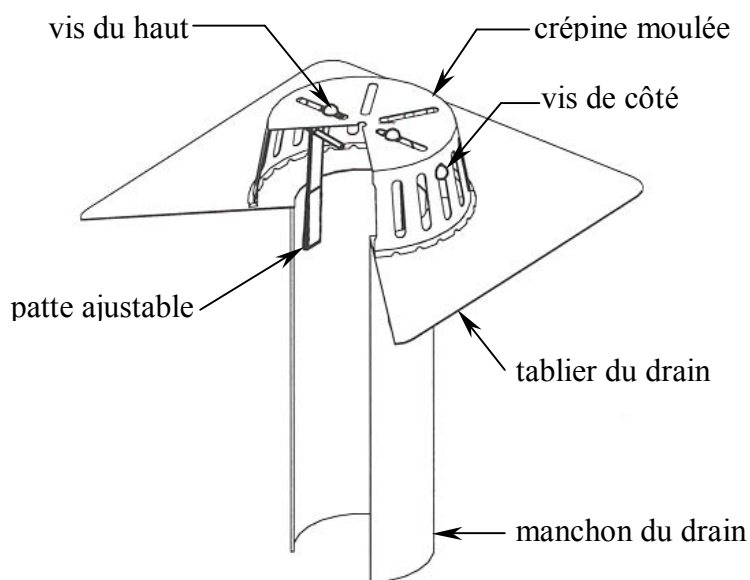

PIÈCES FOURNIES

En vous procurant une crépine moulée, vous obtenez:

- 1 crépine en aluminium moulée ;
- 2 pattes recouvertes de plastique pour format "petite" et "moyenne", 3 pour format "grosse"
- 2 vis de 75 mm (3") et 2 vis de 19 mm (3/4"), 3 de chaque pour format "grosse"

* Marque des Produit Murphco Ltée, voir fiche technique appropriée

CRÉPINE MOULÉE

DESSIN TECHNIQUE

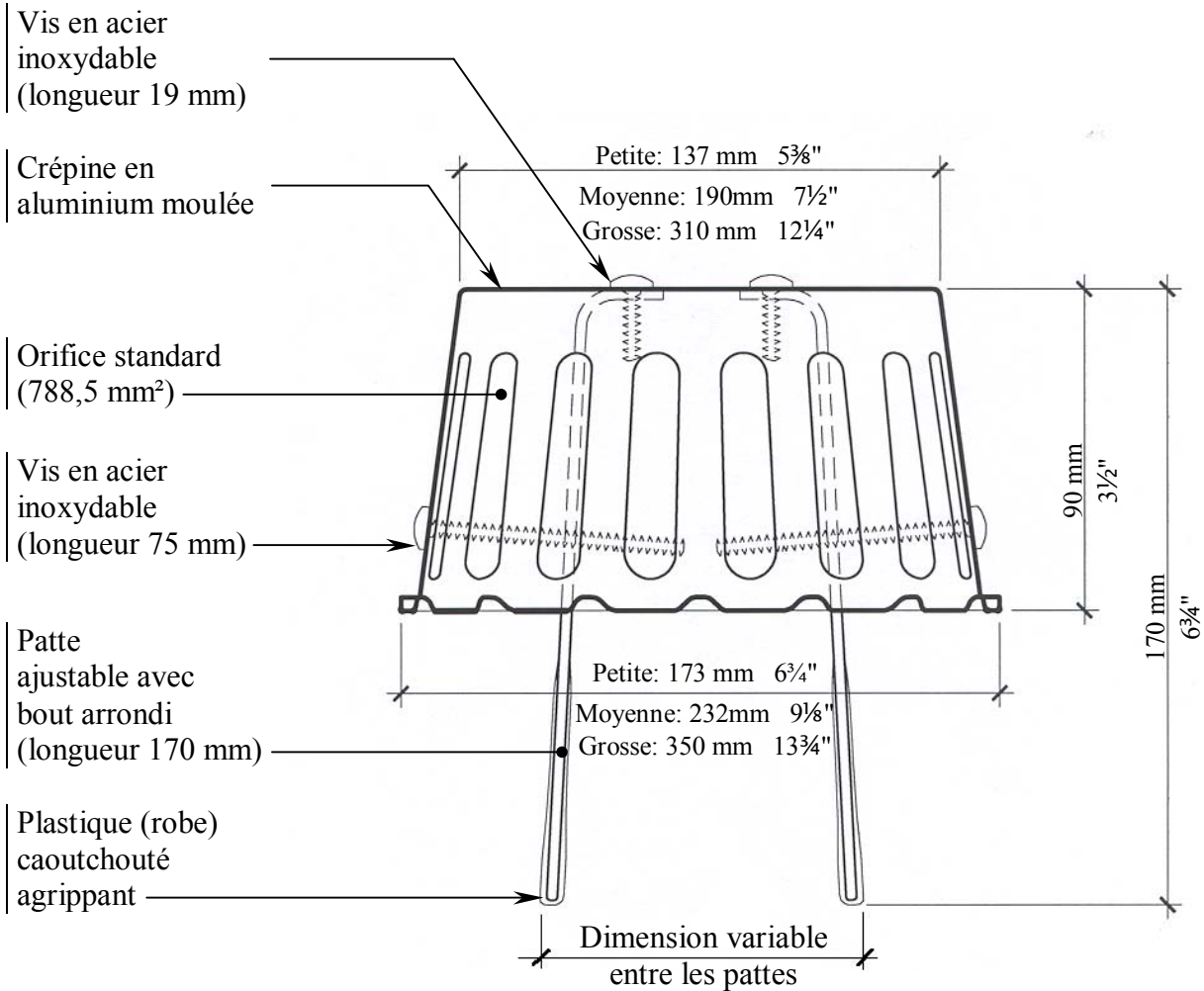

Crépine moulée en aluminium avec pattes ajustables

Échelle: 1:2

NOMENCLATURE

Type	Standard (conventionnelle)	Inversée	Débit contrôlé
Format			
Petite	no. 10		no. 12-X
Moyenne	no. 20	no. 21	no. 22-X
Grosse	no. 30	no. 31	no. 32-X

Les Produits MURPHCO Ltée

DONNÉES TECHNIQUES

CRÉPINE MOULÉE

OPTION: DÉBIT CONTRÔLÉ

Dû à un système de drainage intérieur restreint et de façon à ne pas surcharger la colonne pluviale, on peut modifier la quantité d'orifices en fonction de l'ouverture du drain, voir le tableau suivant:

Petite crépine moulée à débit contrôlé (no. 12-X)				
Diamètre du drain* ¹		Ouverture du drain* ²		Nombre maximum d'orifices de 788.5 mm ² (1.22 po ²) chacun sur la crépine* ³
mm	po	mm ²	po ²	
50	2	1963	3.14	1: 1761 mm ² , 2.73 po ²
75	3	4418	7.07	4: 4126 mm ² , 6.40 po ²
100	4	7854	12.57	8: 7280 mm ² , 11.28 po ²
125	5	12272	19.63	14: 12011 mm ² , 18.62 po ²
Moyenne crépine moulée à débit contrôlé (no. 22-X)				
100	4	7854	12.57	8: 7280 mm ² , 11.28 po ²
125	5	12272	19.63	14: 12011 mm ² , 18.62 po ²
150	6	17671	28.27	20: 16948 mm ² , 26.27 po ²
175	7	24053	38.48	22: 18525 mm ² , 28.71 po ²
Grosse crépine moulée à débit contrôlé (no. 32-X) * ⁴				
La grosse crépine est disponible sur demande avec l'option du débit contrôlé selon le nombre maximum d'orifices conformément au diamètre du drain tel que pour les autres formats de crépine.				

*1: Diamètre du drain ou de la colonne pluviale existante, (retenir le plus petit diamètre)

*2: Ouverture du drain, superficie minimale du drain

*3: Nombre maximum d'orifices sur la crépine de façon à ne pas surcharger le système de drainage.

*4: Contrôle de débit de remplacement spécialement pour les contrôles de débit originaux endommagés des drains mécaniques existants qui ne sont plus disponibles sur le marché.

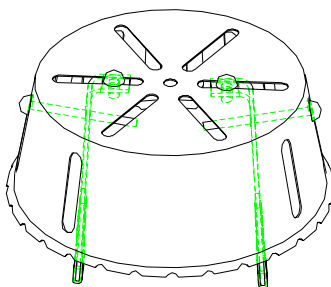

Petite crépine moulée à débit contrôlé, modèle 12-4

Les Produits MURPHCO Ltée

DONNÉES TECHNIQUES

CRÉPINE MOULÉE

CONÇU ET FABRIQUÉ PAR LES PRODUITS MURPHCO LTÉE.

Pour une assistance technique ou pour toute information supplémentaire, n'hésitez pas à communiquer avec :

Les Produits *Murphco* Ltée

Murphy Savoie, pres.
MÉTAL EN FEUILLE

19, rue St-Gérard, St-Jean sur Richelieu, QC J2W 1B5
450-349-5391

4955, rue Brock, Montréal, QC H4E 1B5

Tél.: (514) 937-3275 Fax: (514) 937-6797 1-877-MURPHCO

Site Web: www.produitsmurphco.com • Courriel: nancy@produitsmurphco.com

DOCUMENTATION PRÉPARÉE AVEC LA COLLABORATION TECHNIQUE DE :

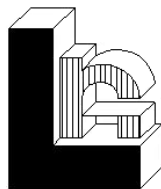

Roome, Léger & Associés Limitée

CONSULTANTS EN TOITURES
415, avenue Bourke, suite 102
Dorval (Québec)
H9S 3W9

Téléphone : (514) 636-9292

Télécopieur : (514) 631-0910

Courriel : roome.leger.associes@videotron.ca

DISTRIBUÉ PAR:

AVERTISSEMENT

Les renseignements et spécifications contenus dans le présent document représentent les informations applicables au moment de la publication. Ces informations sont le résumé de plusieurs résultats exacts faits à partir d'essais véridiques, mais elles ne doivent pas être considérées comme absolues. En outre, **Les Produits MURPHCO Ltée.** se réserve le droit de modifier, sans préavis, les renseignements et spécifications contenus dans cette publication en raison de sa politique permanente de recherche et de développement de ses produits.